

U.T.R.1
SUBZONA MIXTA COMERT, SERVICII,
FUNCȚIUNI ADMINISTRATIVE ȘI BIROURI
INDICI PROPUȘI
P.O.T. 70%
regim de înălțime S+P+6E+Er
Spați verzi min. 20%
H_{max}=32.00m

U.T.R.2
SUBZONA MIXTA COMERT, SERVICII
ȘI LOCUIRE COLECTIVA
INDICI PROPUȘI
P.O.T. 50%
C.U.T. 2.8
regim de înălțime S+P+6E+Er
Spați verzi min. 20%
H_{max}=30.00m

PTT - 16 m
scara 1:100

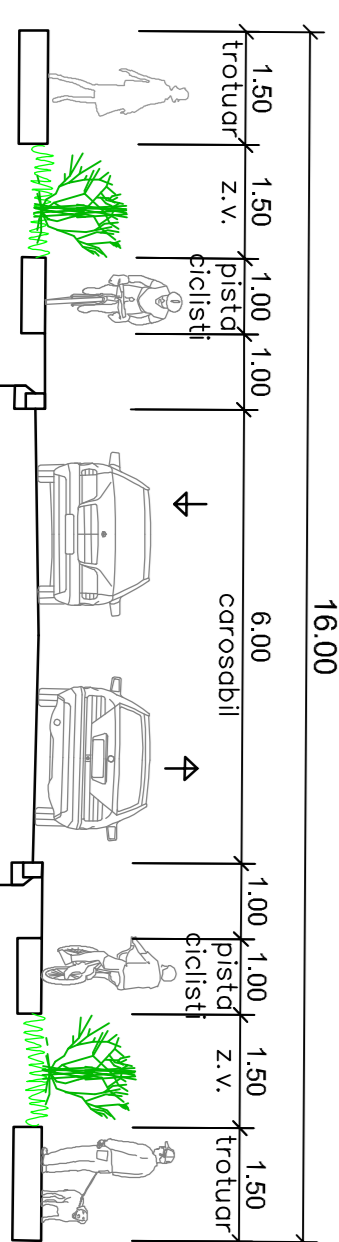

"DEZVOLTARE ZONA MIXTA COMERT, SERVICII, FUNCȚIUNI ADMINISTRATIVE ȘI LOCUIRE COLECTIVA IN REGIM DE ÎNALȚIME S+P+6E+Er"
plan urbanistic zonal

- LEGENDA**
- LIMITE ȘI DELIMITARI**
- Limita teren conform C.F.
 - Limita teren ce face obiectul PUZ
 - Limita zona studiată
 - Limita UTR
 - Limita intravilan
 - Limita parcele propuse
 - Limita zona implantare a clădirilor
 - Limita zona implantare a clădirilor în regim cuplat (comasare parcele)
- SIMBOLURI**
- ▨ Clădirii existente
 - cfm: 4/06/302 Nr. Cf parcele
 - S=64.485mp existente
 - spații verzi de alimentație
 - platforma provizorie de întoarcere - Etapa 1
 - ▲ acces propus

- FUNCȚIUNI**
- U.T.R.1 - SUBZONA MIXTA COMERT, SERVICII, FUNCȚIUNI ADMINISTRATIVE ȘI BIROURI PROPUȘA
- S2M - Subzona mixta comert, servicii, funcțiuni administrative și birouri propusă
 - S2c - Subzona cai de comunicație rutiera
 - zona spații verzi amenajate în cadrul parcelelor
- U.T.R.2
SUBZONA MIXTA COMERT, SERVICII ȘI LOCUIRE COLECTIVA PROPUȘA
- S2L - Subzona mixta comert, servicii și locuire colectiva propusă
 - zona spații verzi amenajate în cadrul parcelelor
 - S2V - Subzona spații verzi amenajate propusă

- FUNCȚIUNI EXISTENTE**
- subzona industriale, producție cu caracter nepoluant existentă
 - subzona servicii, birouri, activități economice cu caracter terțiar existentă
 - subzona locuire colectiva existentă
 - subzona destinate specială MAPN existentă

BILANT TERITORIAL

| SUPRAFAȚA TEREN | SITUAȚIA EXISTENTĂ | SITUAȚIA PROPUȘA |
|--|--------------------|-------------------------|
| Clădiri | | |
| S2L - subzona industriale platforma, parcani, altele spații verzi amenajate | | |
| UTR 1 - subzona mixta comert, servicii, funcțiuni administrative și birouri | | |
| S2M - subzona mixta comert, servicii, funcțiuni administrative și birouri | 19.806 mp | 30.61% |
| S2c - subzona cai de comunicație rutiera | 13.964 mp (72%) | 1.980 mp (11%) |
| S2V - subzona spații verzi amenajate în cadrul parcelelor | 3.962 mp (20%) | |
| UTR 2 - subzona mixta comert, servicii și locuire colectiva | | |
| S2L - subzona mixta comert, servicii, și locuire colectiva | 16.733 mp (51%) | 10.439 mp 23,25% |
| S2V - subzona spații verzi amenajate spații verzi independente spații verzi amenajate în cadrul parcelelor | 10.040 mp (28%) | 3.745 mp 8,34% |
| S2c - subzona cai de comunicație rutiera | 6.694 mp (20%) | |
| TOTAL | | 64.698mp 100,00% |

Societate: Anu, Laura Marcelina

PROIECTANT GENERAL:
S.C. TR DEZVOLTARE SERV S.R.L.
CUI: 608328289 J43933172/16 tel.: +40-750060299
PROIECTANT SPEC. C.F. 003 STUDIOURBI S.R.L.
CUI: 39245451 J4520215 TEL.: +407202655

| | | | |
|--------------|--------------------|--------------|--------------------|
| Sef proiect: | Anu, Lucian Stancu | Sef U.T. | Anu, Lucian Stancu |
| Productor: | Anu, Lucian Stancu | Coordonator: | Anu, Lucian Stancu |
| Desenator: | Anu, Sorin Stancu | Coordonator: | Anu, Lucian Stancu |
| Verificator: | Anu, Lucian Stancu | Coordonator: | Anu, Lucian Stancu |

Denumire proiect: PUZ, studiu de fezabilitate, plan urbanistic zonal, servicii, funcțiuni administrative și locuire colectiva

Adresa: Str. Bulevard nr. 160, Timisoara, Jud. Timis

Regiunea: Regiunea de Dezvoltare Urbanistica

P.U.Z. Nr. 109/06